

# Handhubwaage III

Handgabelhubwagen mit eingebauter Waage

NEU: Standard mit Tandemrollen,

Option: Handbremse , Drucker

## Typ: KPZ 71-7 Favorit

Im Stahlgehäuse geschützt eingebaute Wäge-Anzeige

EU-Eichzulassung: Klasse III

Anzeige LCD-25mm hinterleuchtet

Wägekapazität : bis 3.000 kg

Handgriff PVC-überzogen

Einfachste Handhabung

Große Bedientasten

Industrierausführung

Netzunabhängig

100 % tarierbar

Gute Ablesbarkeit

Hohe Genauigkeit



**Sonderabmessungen auf Kundenwunsch**



**breiter ?**  
schmäler ?  
**l ä n g e r ?**  
kürzer ?



**Wir verwenden nur eichfähige Komponenten !**

## Handhubwaage, Typ KPZ 71-7 Favorit

Technische Daten Standardausführung :

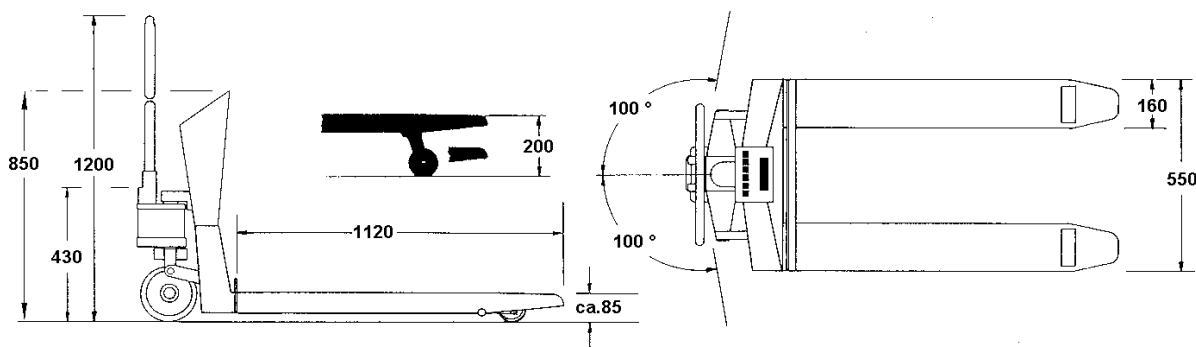

**Anzeige: Typ KPZ 51-7: Sicher und geschützt in ein stabiles widerstandsfähiges Ganzstahlgehäuse eingebaut**, bedienerfreundliche, staub- und wasserdichte Folientastatur, große Bedientasten. Hinterleuchtete LCD-Anzeige, 6-stellig, mit 25 mm hohen gut lesbaren Ziffern. Arbeitstemperatur  $-10^{\circ}$  bis  $+40^{\circ}\text{C}$ . Stromversorgung: 6V Akku, Betriebsdauer ca. 36 Stunden, Ladezeit je nach Entladung maximal bis ca. 10 Stunden (über Nacht laden). Ladegerät im Preis enthalten.

**Funktionen** : Nullstellung, 100 % tarierbar, Brutto - / Nettoumschaltung, Datenausgabe Additionsfunktion, Minusanzeige, Nullstellung, Sollgewichtskontrolle zur Grenzwertüberwachung HIGH – OK – LOW (d.h. zwei frei wählbare Gewichtswerte, Signalton und Displayanzeige), automatische Selbsttestfunktion.

**Anzeige für:** Gewicht, Nullstellung, Tarierung, Stabilität, Ladezustand, LOW-Bat-Anzeige, Grenzwert-Überwachung. (Option: Erweiterte Tastatur für Zählen und für manueller Taravorwahl)

**Standardkapazität** : **0-2.000 kg mit Anzeigeschritt: 500 g (geeicht 1kg-Teilung)**

Sonderteilungen bei : 2.500 kg = 1 kg, 1.000 kg = 200 g, 500 kg = 100 g ( Option )

Mehrbereichsteilung 1 : 0 bis 500 kg = 100 g / 500 bis 1000 kg = 200 g ( Option )

Mehrbereichsteilung 2 : 0 bis 1100 kg = 200 g / 1000 bis 2200 kg = 500 g ( Option )

Mehrbereichsteilung 3 : 0 bis 1250 kg = 500 g / 1250 bis 2500 kg = 1 kg ( Option )

**Andere Kapazitäten bis zu 3.000 kg und diverse weitere Teilungen auf Anfrage möglich !**

**Optionen zu den Anzeigen:** Alphanumerische Anzeige, Hand-Taravoreingabe, Stückzählung, Eingabe von mehreren kundenspezifischen Codes, kundenspezifische Funktionen über Makros zu programmieren, Datenübertragung per Funk, Referenzwaagenanschluß, RAM-Karten Systeme, Identifikationssysteme. IP 65, Ausgang 4 – 20 mA, Schnittstelle RS 232, Daten-Ausgabe ( verschiedene Formate wählbar). Rollendrucker / Etikettendrucker, Barcodedrucker, Barcodeleser. Schaltpunkte / Relaisausgang ( High-OK-LOW ). Tauschakku. Sprechen Sie mit uns, wir machen fast alles für Sie möglich. Anzeigevariante: KPZ 51E-9-1 oder KPZ 51E-9-2

**Eichfähig, Klasse III Anzeige Typ: KPZ 51E – 7**

**Technische Beschreibung wie bei Anzeige KPZ 51-7**

**EICHFÄHIG Standardkapazität: 2.000 kg, Standard – Anzeigeschritt: 1kg**

1500 Teilungsschritte, z.B. Kapazität 1.500 kg, Teilung 1 kg

2000 Teilungsschritte, z.B. Kapazität 2.000 kg, Teilung 1 kg

3000 Teilungsschritte, z.B. Kapazität 1.500 kg, Teilung 500 g oder Kapazität 600 kg, Teilung 200 g

Andere Kapazitäten und weitere Teilungen auf Anfrage, Option.

**Wägesystem:** Das Wägesystem (4 DMS-Wägesensoren) liegen in der Genauigkeitsklasse von 0,02% von der Endlast. Handels-Klasse OIML-C3

**Gabelhubwagen:** Gerätebreite: 560 mm, Gabellänge: 1.200 mm, Unterfahrhöhe: ca. 85 mm, Lenkräder: Gummi, Lastrollen: Polyurethan. Industriegerechte Schweißkonstruktion, pulverbeschichtet, Gesamtgew. ca. 135 kg.

**Optionen Gabelhubwagen:** Voll-Edelstahl-Ausführung, Sondermaße für Gabellänge und Gabelbreite, Sondertragkraft, Rollen in Nylon, Tandemrollen etc. Hand-Feststellbremse.

**Gewährleistung:** 24 Monate für einwandfreie Beschaffenheit von Material und Ausführung, sachgemäße und normale Benutzung vorausgesetzt. (Für Akku 1 Jahr)